

# MANEJO EUROPEO 2023

Sebastián González García

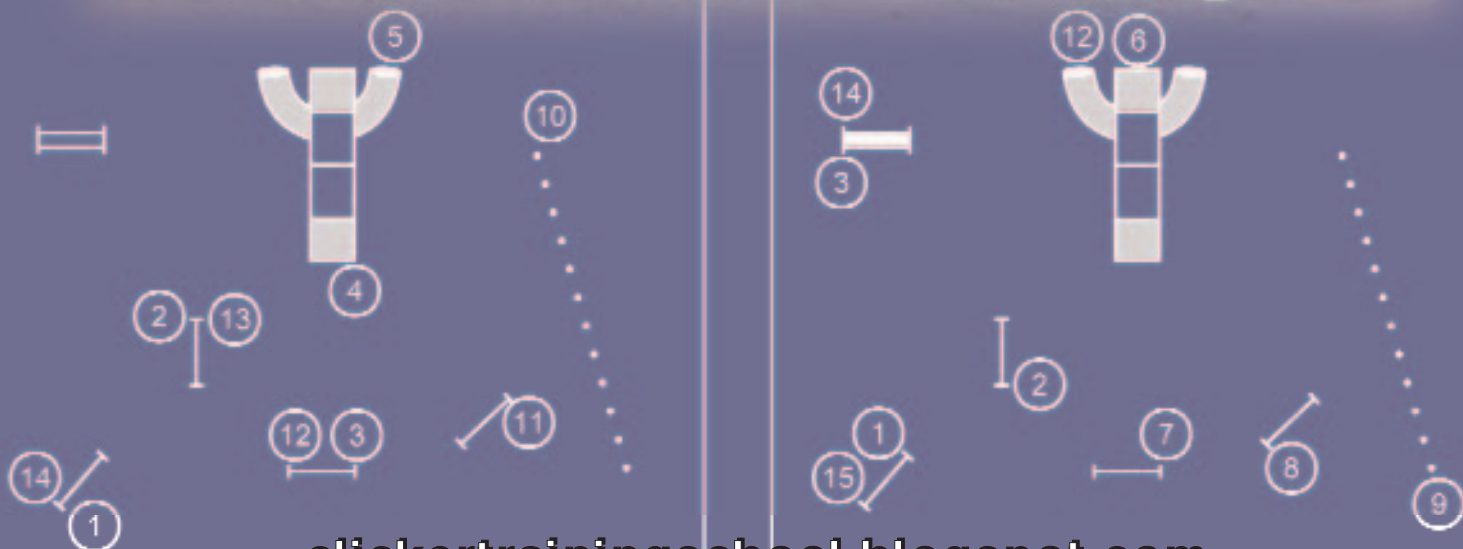

## NIVEL AVANZADO



# EJERCICIOS NIVEL AVANZADO

## Ejercicios 3 - 4

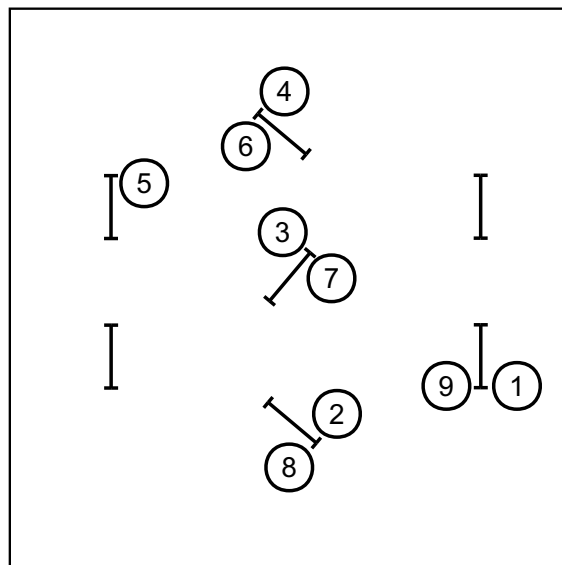
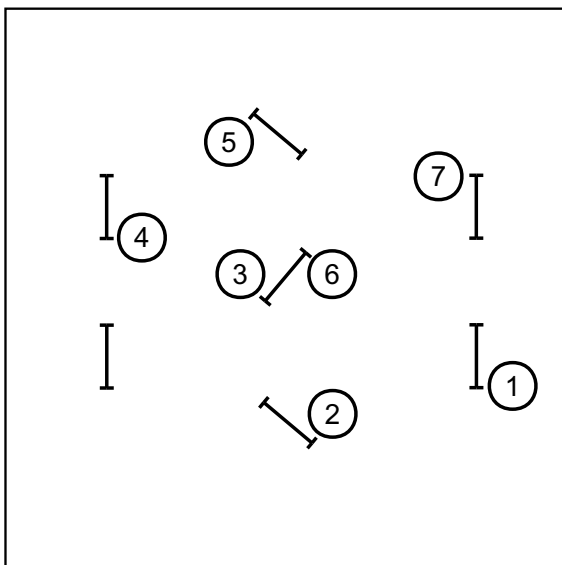

## Ejercicios 5 - 6

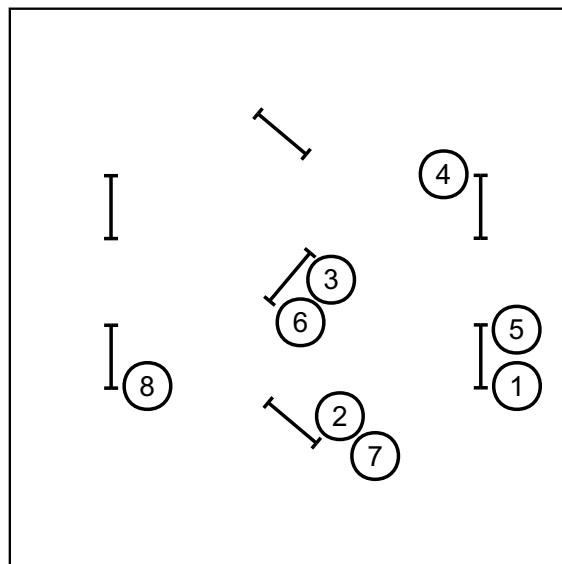
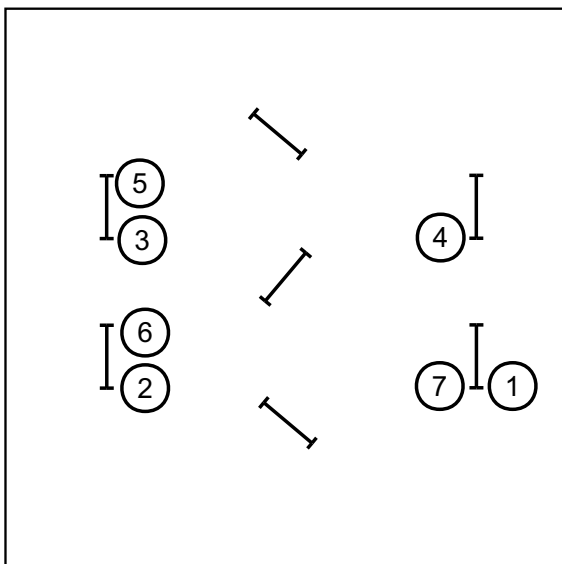

# RAMPA DISCRIMINACIÓN INTERMEDIO

## Configuración

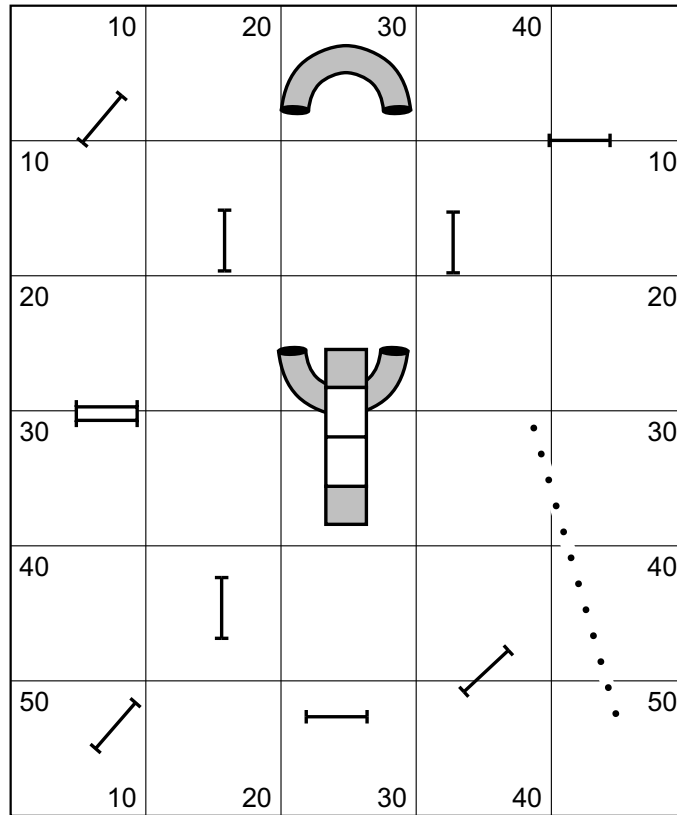

## Ejercicios 1 - 2

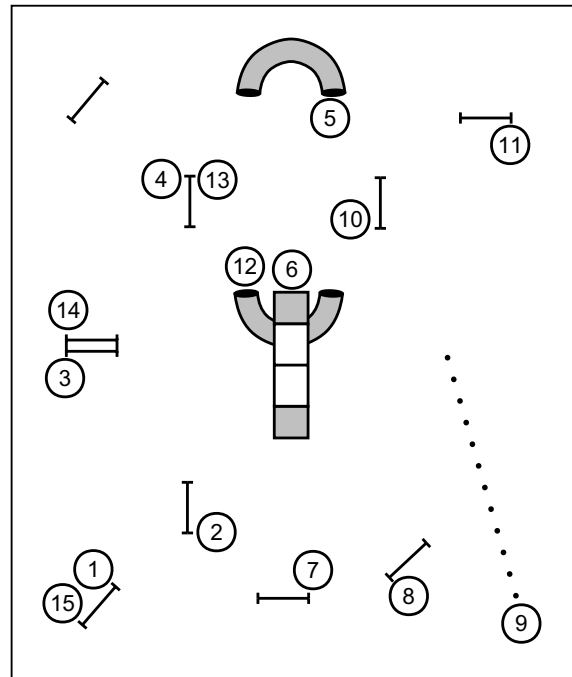
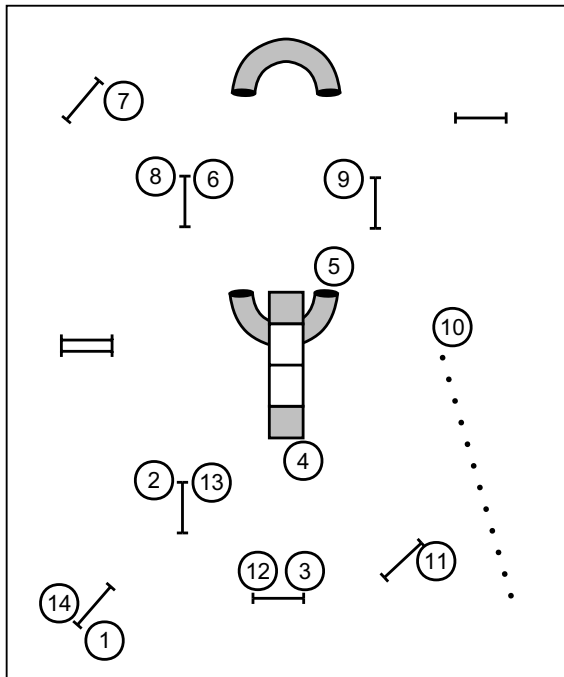

# RAMPA DISCRIMINACIÓN

## Ejercicios 3 - 4

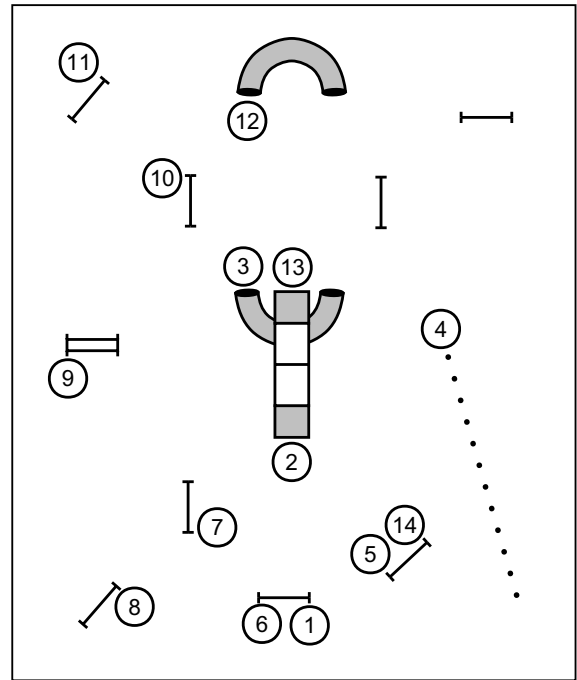
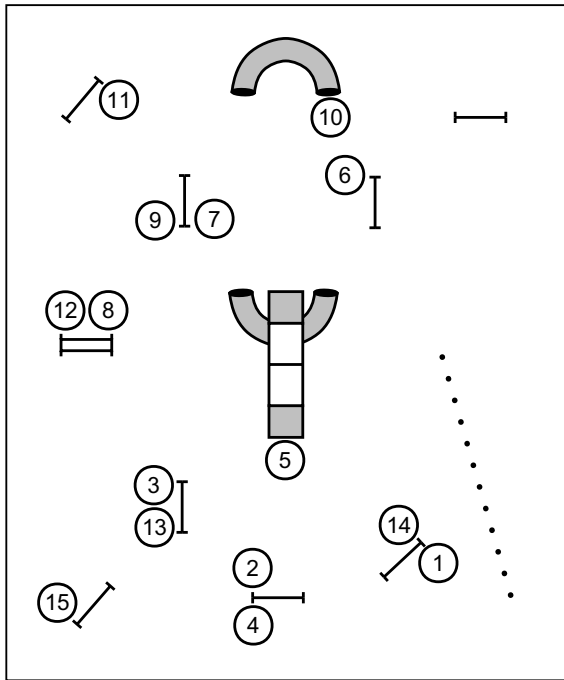

## Ejercicios 5 - 6

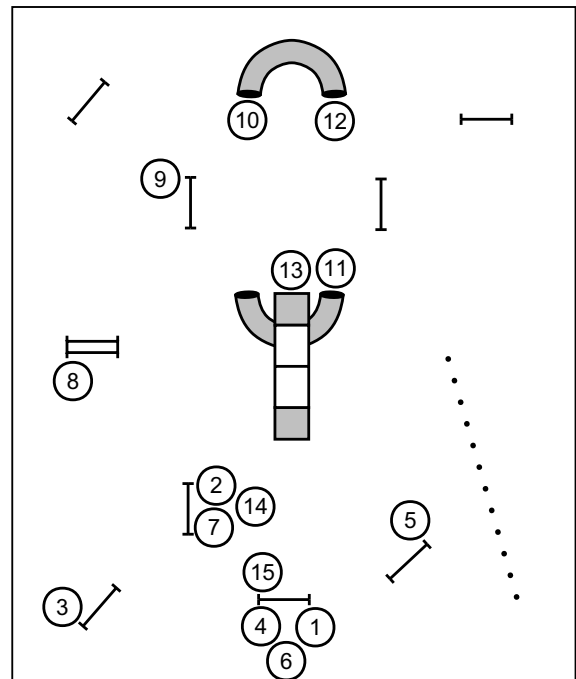
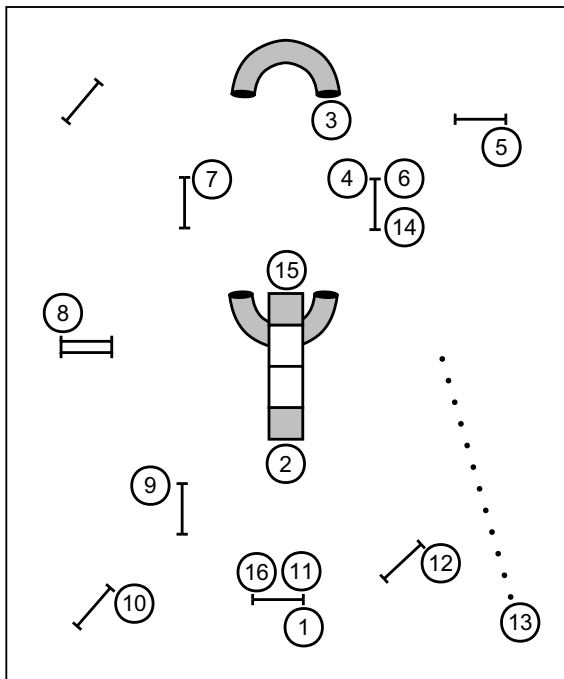



Estas pequeñas secuencias aparentemente difíciles, se pueden encontrar en varias ocasiones en un mismo recorrido, pero con los ángulos diferentes de aproximación y con las velocidades diferentes de acercamiento. Incluso aunque el desafío sea similar, el ángulo y la velocidad de acercamiento realmente puede cambiar el nivel de dificultad en un algún caso en particular, y es importante reconocer como estas diferencias afectan al perro. Pon atención a como cambian las cosas cuando se modifica el ángulo de ataque, la velocidad, y si su capacidad de ponerse en la posición adecuada.

Recuerda, en cualquier momento el recorrido vuelve sobre sí mismo puede haber posibilidad de giros a ambos lados o directamente en un salto en particular, así como debemos aprender a manejar en todos los casos el aterrizaje y el lado de despegue.

Es de sentido común añadir un poco más de espacio entre saltos si se dispone de el, **adaptándolo** también al tamaño del perro. Si no tienes bastante espacio *podrás* dividir el ejercicio en secuencias más pequeñas. Inicialmente iniciar las maniobras a baja altura, para facilitar la comprensión del perro, después de varias repeticiones podremos subir las alturas progresivamente.

## Configuración

	10	20	30	
10				10
20				20
30				30
40				40
	10	20	30	

## Ejercicios 1 - 2

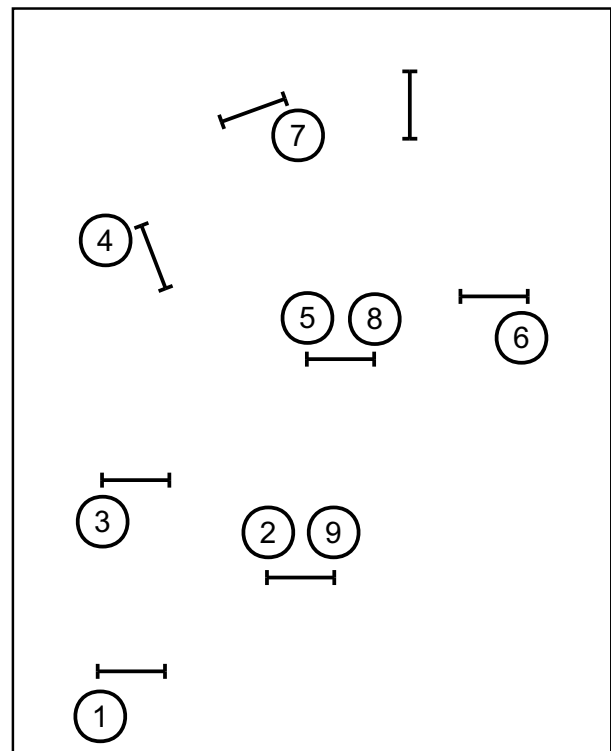
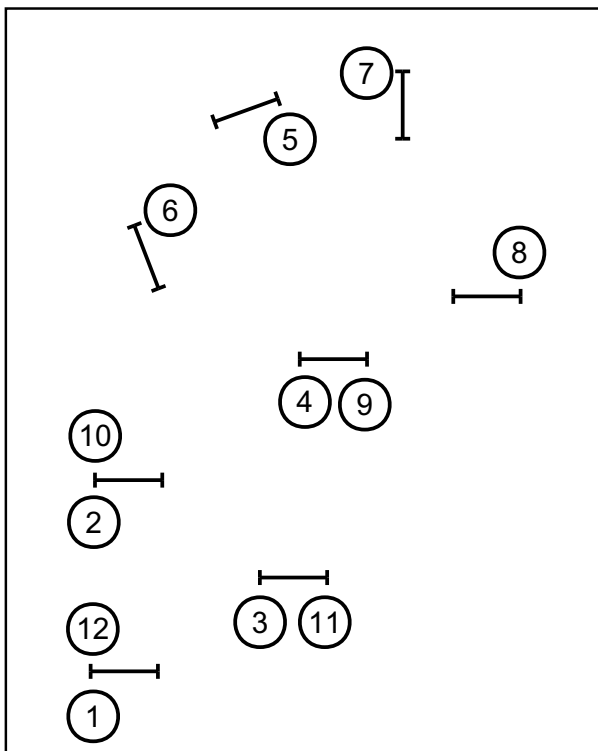

### Ejercicios 3 - 4

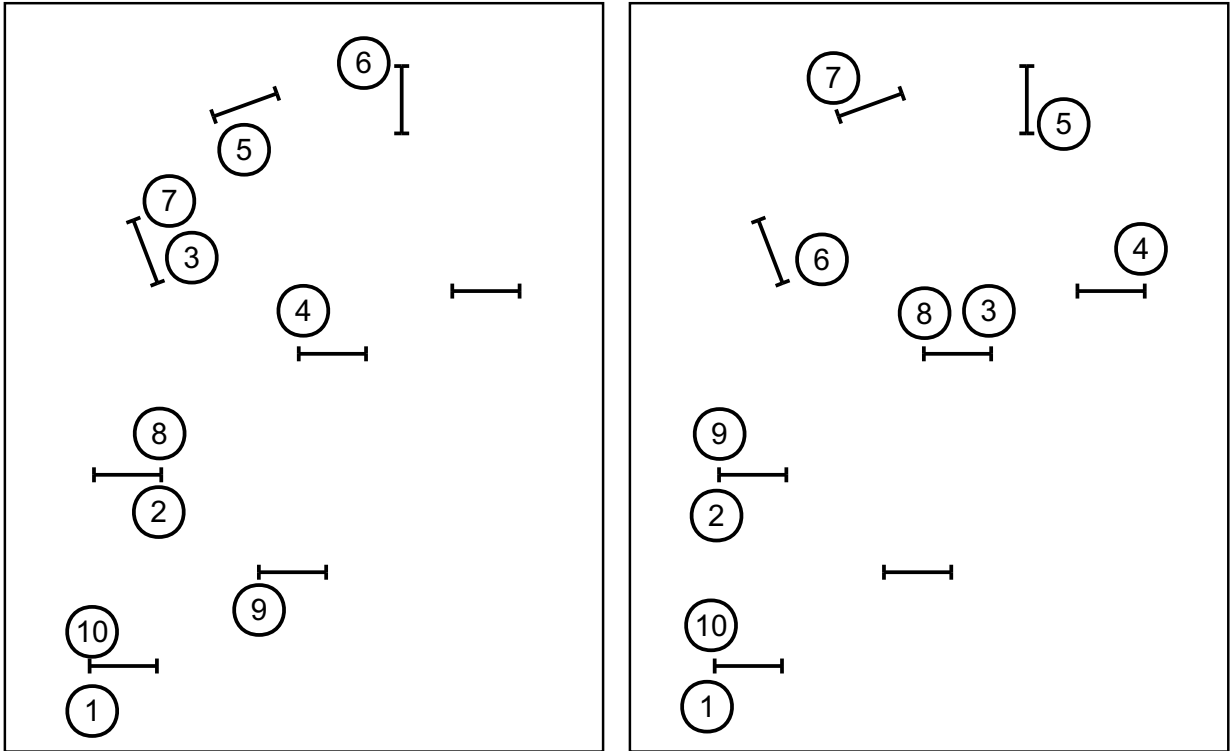

### Ejercicio 5

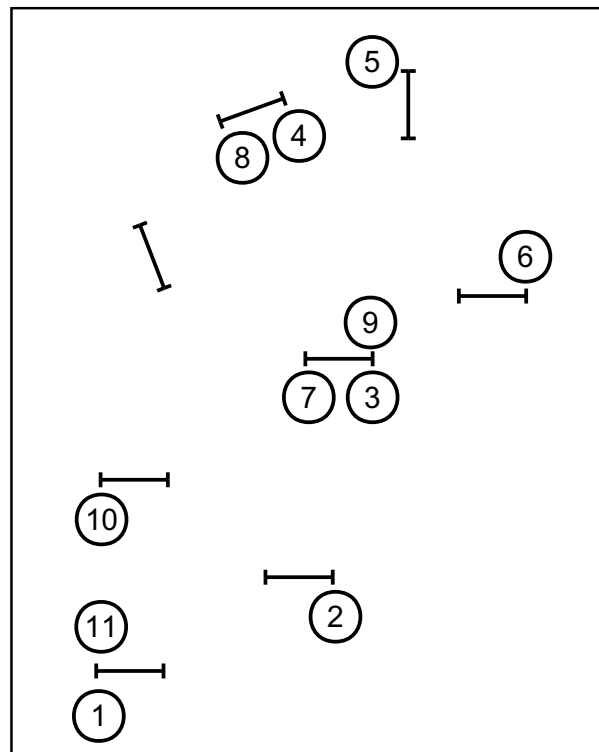

## CONFIGURACIÓN

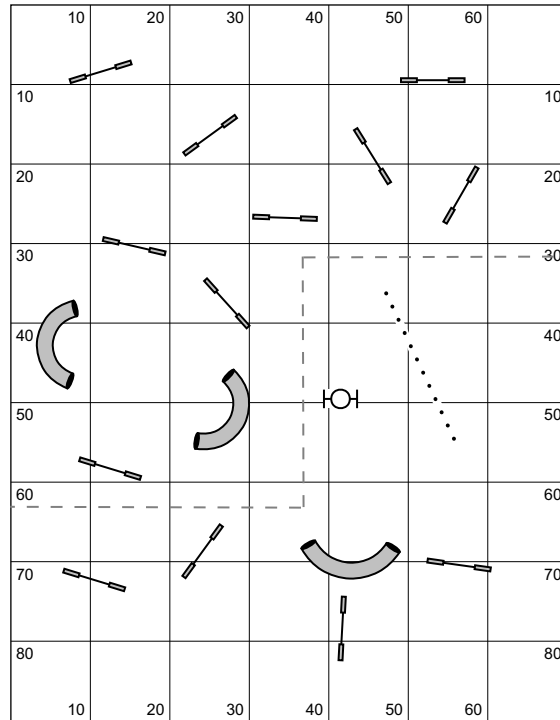

© clickerdogschool



### Ejercicios 1 - 2

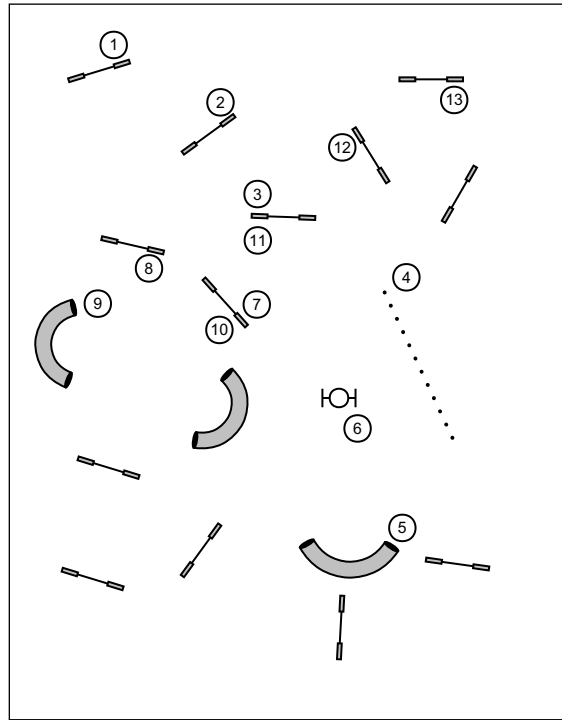
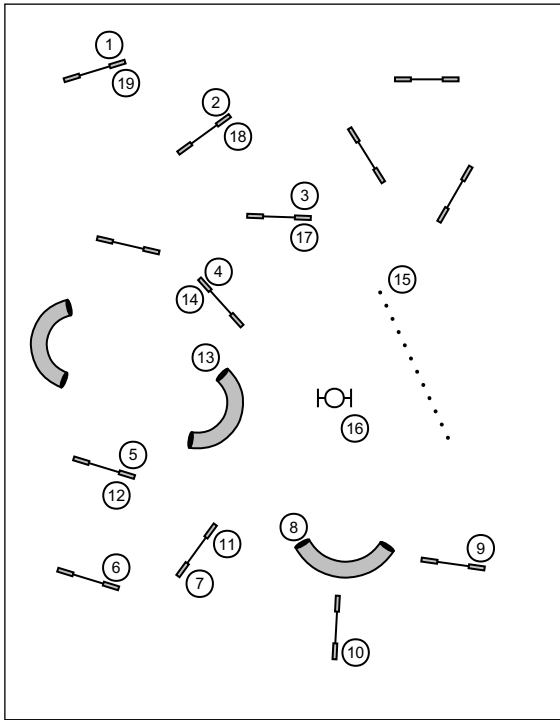

### Ejercicios 3 - 4

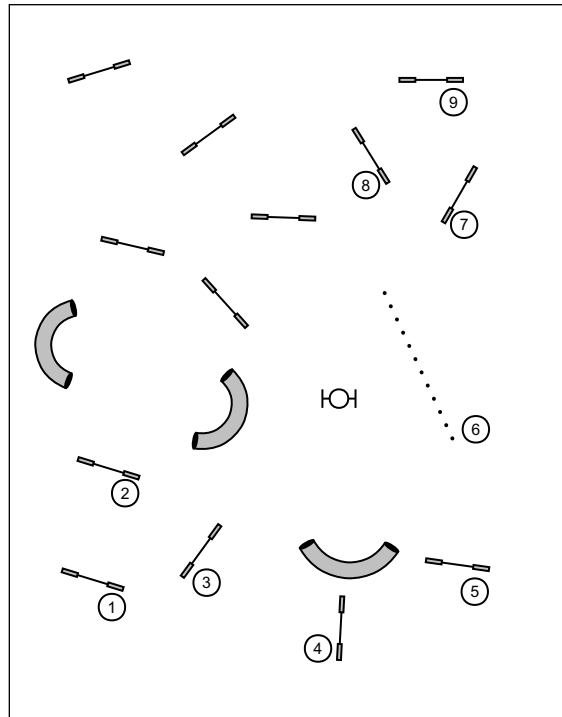
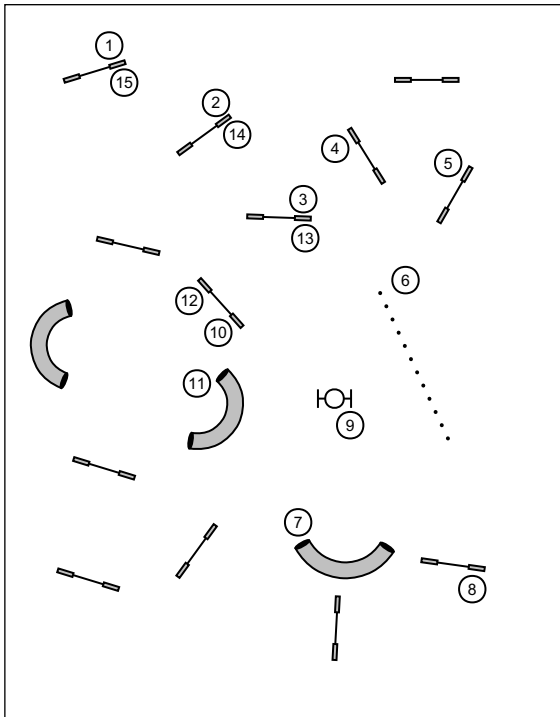

## Ejercicios 4 - 5

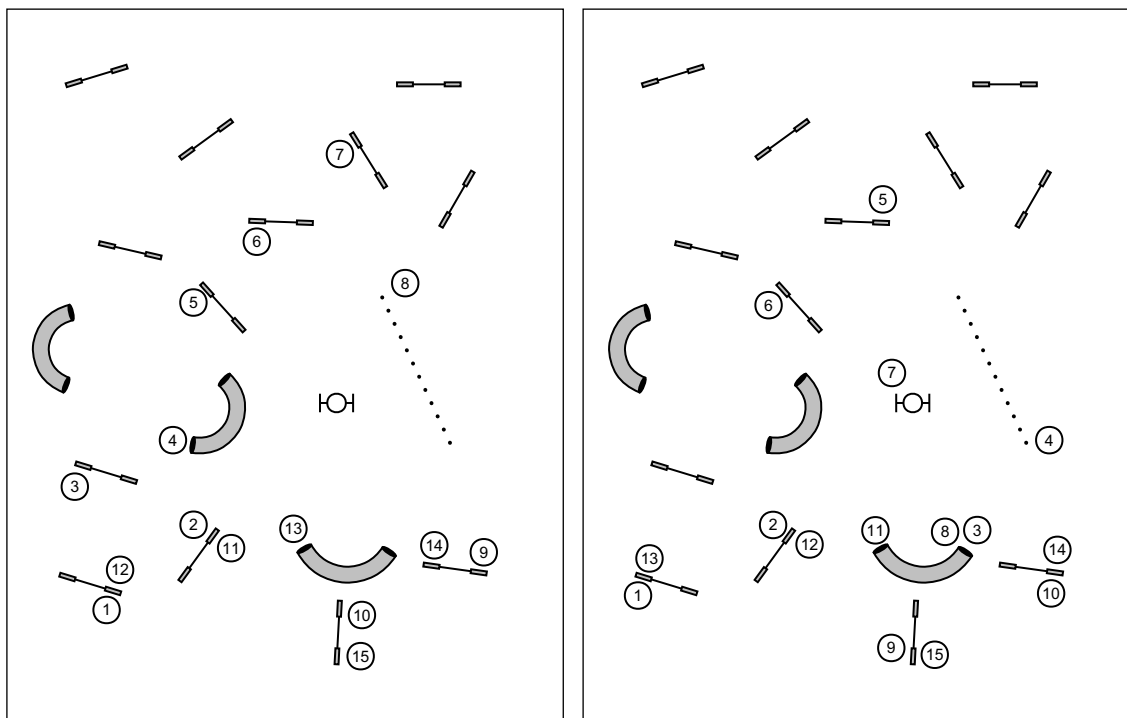

## ENTRENAMIENTO SIN ERRORES

Todos estos ejercicios empiezan partiendo de la misma configuración y se van complicando a medida que avanzamos. En todos los casos es importante emplear una expresión corporal clara, de modo que el perro pueda interpretar con la máxima facilidad lo que pretendemos enseñarle.

El entrenamiento se tiene que programar sin dar margen de error al perro, es lo que denominamos **ENTRENAMIENTO SIN ERRORES**, si trabajamos bajo esa metodología el aprendizaje resultara fácil para el perro y gratificante para ambos.